

# TITOLAZIONE MOTORSPORT ARENA

2010  
Bologna  
4-12 Dicembre

MOTOR  
SHOW



## Titolazione della MotorSport Arena, che prevede:

- citazione da parte dello speaker ufficiale della manifestazione nel corso dello svolgimento di tutte le gare
- citazione dell'intervento di xxxx nel comunicato stampa pre-manifestazione relativo alle attività sportive. Il comunicato stampa sarà inserito nella cartella stampa prevista in occasione della conferenza stampa di presentazione del Motor Show, disponibile in Sala Stampa per tutta la durata della manifestazione
- inserimento del logo di "xxxx" sulle piante del quartiere fieristico all'interno del catalogo Ufficiale di Manifestazione e del press Information. 3a pagina di copertina del catalogo online ufficiale di manifestazione
- personalizzazione della sezione dedicata all'arena gare sul sito ufficiale del Salone, [www.motorshow.it](http://www.motorshow.it), attraverso la collocazione di un banner e di link al sito di xxxx

## Titoli di ingresso:

- fornitura di 250 biglietti validi per l'ingresso al Salone
- n. 20 (venti) pass-paddock, validi per l'accesso al paddock della MotorSport Arena

## Presenza Pubblicitaria:

- spazio per la collocazione di n. 4 (quattro) cartelli monofacciali di dimensioni m. 6x3 da posizionarsi ai quattro ingressi del Salone (Costituzione – Michelino – Aldo Moro - Nord)
- spazio per la collocazione di n. 10 (dieci) striscioni monofacciali retro tribuna di dimensioni m. 6x3
- spazio per la personalizzazione del portale partenze lato padiglione 35. Il portale è comprensivo di n. 2 (due) montanti e di n.1 (una) traversa superiore
- spazio per la personalizzazione del portale esterno partenze lato padiglione 25. Il portale è comprensivo dei 2 (due) montanti e di n.1 (una) traversa superiore
- spazio per la collocazione di n. 10 (dieci) cartelli monofacciali all'interno e sul bordo della pista sulla MotorSport Arena, con dimensioni di m. 4x1
- spazio per la personalizzazione di n. 2 (due) torri faro collocate al centro della MotorSport Arena
- spazio per la collocazione di un corner a ciascun ingresso del quartiere per la consegna ai visitatori del programma della MotorSport Arena

## CORNER AGLI INGRESSI DEL QUARTIERE



## EVENTI E COMPETIZIONI



## POSTAZIONI PUBBLICITARIE



## EVENTI E COMPETIZIONI



# TITOLAZIONE MOTORSPORT ARENA

## PORTALE LATO PADIGLIONE 25 (dimensioni non definitive al momento della pubblicazione)

### Dettaglio posizione pubblicitaria:

Il portale è composto da n. 2 (due) montanti e n. 1 (una) traversa

#### Montanti:

n. 5 (cinque) teli monofacciali in pvc di dimensioni m. 1,80 x 6,00  
n. 2 (due) teli monofacciali in pvc di dimensioni m. 1,80 x 4,50

#### Traversa:

n. 2 (due) teli monofacciali in pvc di dimensioni m. 10,00 x 1,50

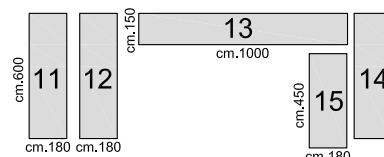
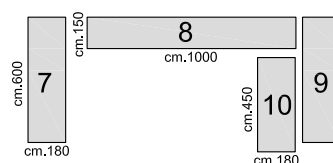
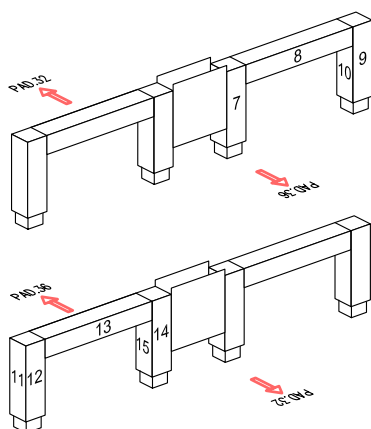

## PORTALE LATO PADIGLIONE 35 (dimensioni non definitive al momento della pubblicazione)

### Dettaglio posizione pubblicitaria:

Il portale è composto da n. 2 (due) montanti e n. 1 (una) traversa

#### Montanti:

n. 6 (sei) teli monofacciali in pvc di dimensioni m. 1,80 x 6,00  
n. 2 (due) teli monofacciali in pvc di dimensioni m. 1,80 x 4,50

#### Traversa:

n. 2 (due) teli monofacciali in pvc di dimensioni m. 10,00 x 1,50

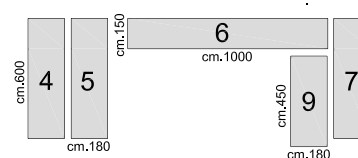
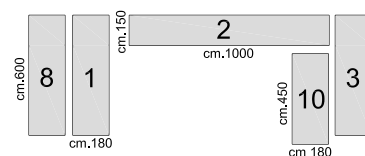
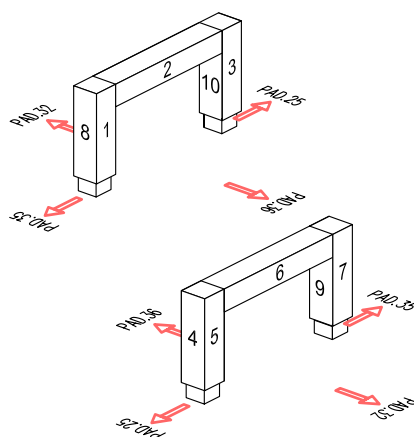

# TITOLAZIONE MOTORSPORT ARENA

## TORRI FARO

### Dettaglio posizione pubblicitaria:

Le 2 (due) Torri Faro sono composte da:

n. 4 (quattro) teli monofacciali in pvc di dimensioni m. 2,20 x 9,90

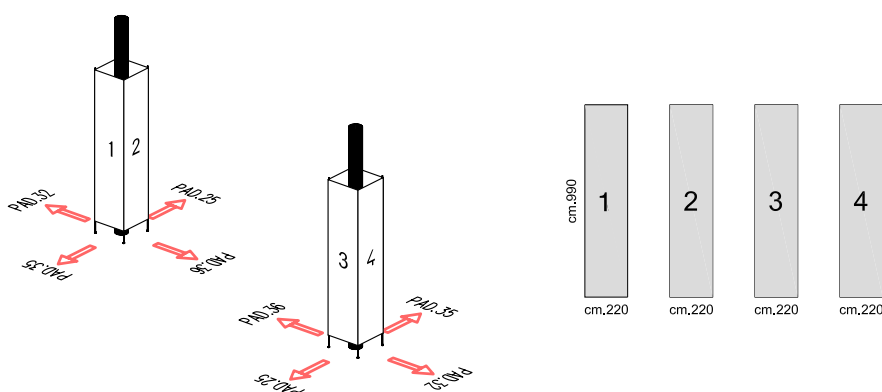

## STRISCIONI RETRO TRIBUNA E CARTELLI BORDO PISTA

### Dettaglio posizione pubblicitaria:

#### Striscioni Retro Tribuna:

I 10 (dieci) Striscioni Retro Tribuna sono teli monofacciali in pvc di dimensioni m. 6,00 x 3,00

#### Cartelli Bordo Pista:

I 10 (dieci) Cartelli Bordo Pista sono teli monofacciali in pvc di dimensioni m. 4,00 x 1,00 e devono essere montati su telai omologati come da regolamento gare

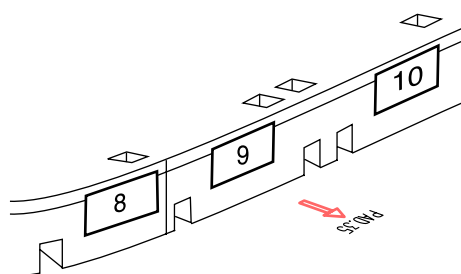

#### Striscioni Retro Tribuna

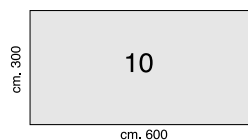

#### Cartelli Bordo Pista

